

Návod k obsluze – tažná tyč Single

Úvod

Děkujeme Vám, že jste si zakoupili tažnou tyč DOMADO Single. S naší tyčí se můžete dříve vrátit ke svým sportovním aktivitám a přitom trávit aktivně čas se svými dětmi.

Popis

Tažná tyč Domado Single je určena k tažení dětského kola za tažným kolem dospělého jezdce.

Jízdu v tandemu si dítě osvojí základní techniky jízdy na kole, tandem mu umožní ujet bez problémů s rodiči delší vzdálenosti a přitom minimalizuje nebezpečí nehody.

Tažení v tandemu je vhodné pro děti dostatečného vzrůstu (od výšky cca 1m) a mentálních schopností (od cca 3 let věku dítěte).

Tyč je určena pro děti do 25kg, k tažení doporučujeme jízdní kola velikosti 16“.

Zapojení kol do tandemu je možné bez použití nářadí.

Tyč je vhodná pro delší rodinné výlety bez požadavku odpojení a samostatné jízdy dítěte během výletu (při zapojené tyči je přední kolo demontováno).

Využití tyče je na asfaltových i zpevněných cestách, v terénu je jízda v tandemu omezena menší průjezdností dětského kola.

Montáž tyče

Tyč připojte ke kolu dle obrázků na konci návodu. Správnému zapojení věnujte dostatečnou pozornost, předejdete tak možnému zranění jezdců.

Před každou jízdou v tandemu:

Zkontrolujete všechny šrouby a matice, zda jsou dotaženy odpovídajícím způsobem.

Zkontrolujte všechny díly, zda nejeví známky poškození.

Zkontrolujte všechny pohyblivé díly zda nejsou příliš opotřebený.

Zkontrolujte zda je dětské kolo řádně upevněno a směřuje rovnoběžně s tažným kolem.

Pokyny k bezpečné jízdě

Tyč neužívejte k jiným účelům, než pro jaké je určena.

Jezdec na tažném kole musí mít dostatečné fyzické předpoklady a zkušenosti s jízdou na jízdním kole.

Před první jízdou s dítětem si vyzkoušejte tažení dětského kola s pomocí tyče a chování této jízdní soupravy při jízdě bez dítěte.

Nezapomínejte, že dětské kolo má menší průjezdnost terénem a například při sjezdu z obrubníků může dojít ke kontaktu přední vidlice nebo pedálů dětského kola s vozovkou a zranění jezdců. Změřte si výšku pedálů dětského kola od země, abyste měli představu, jak vysoké nerovnosti můžete přejíždět. Vysoké překážky nebo terénní nerovnosti nepřejíždějte. Zastavte a kolo přes překážku převedte. Naučte děti, že při jízdě například přes příčné prahy nebo v zatáčkách nemohou mít pedál v dolní poloze, aby nedošlo ke kontaktu s vozovnou nebo nerovností.

Před první jízdou s dítětem, seznamte dítě s tím co jej čeká, domluvte se na signálech (vhodné je domluvit signály pro rozjezd, zastavení, přejezd překážek, odbočení ...). Dále například vysvětlíte dítěti, že nemůžete zastavit ihned, když si řekne, ale že musíte napřed vyhledat vhodné místo k zastavení atp.

Během jízdy s dítětem komunikujte a seznamujte ho s tím, co nastane v dalších fázích jízdy.

K první jízdě vyberte vhodnou cestu a nechte dítě vstřebat nové zážitky než se vydáte na delší výlety.

Při jízdě nepřekračujte cestovní rychlost 10-15km/h. Při vyšších rychlostech již převody dětského kola nebudou odpovídat frekvenci šlapání a dítě bude šlapat "naprázdno" a může dojít k pádu a zranění dítěte.

Motivujte dítě k jízdě, například tím, že potřebujete, aby vám pomáhalo se šlapáním.

Pro jízdu s tažnou tyčí je vhodné kolo vybavit zpětným zrcátkem, použít reflexní vesty, praporky ... abyste byly pro ostatní viditelní a měli pod kontrolou dítě i celkovou situaci za vámi.

Nevyjíždějte bez helmy, u dětí je helma samozřejmostí s oporou v zákonu.

Při výletech se vyhýbejte frekventovaným úsekům silnic.

Tyč není sportovním náčiním, pouze doplňkem pro rekreační využití.

Nikdy nezapomínejte, že vezete dítě a nepřeceňujte jeho kondici, sílu ani schopnosti.

Přejeme Vám mnoho spokojených kilometrů při společných chvílích s vašimi dětmi.

Montáž tyče

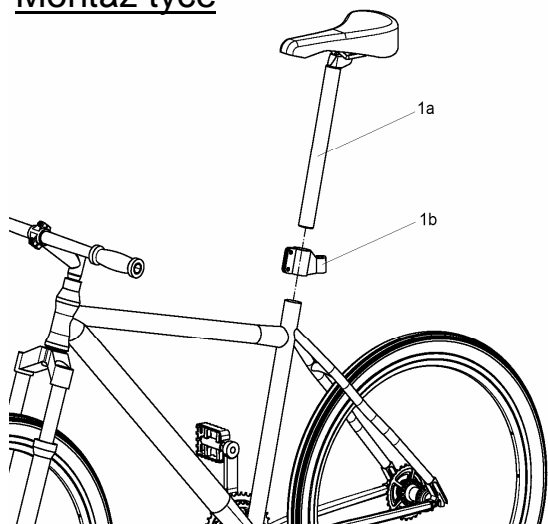

1. Demontujte sedlovku tažného kola (1a). Na sedlovku nasadte objímku závěsu (1b) a v případě potřeby i odpovídající redukci průměru sedlovky.

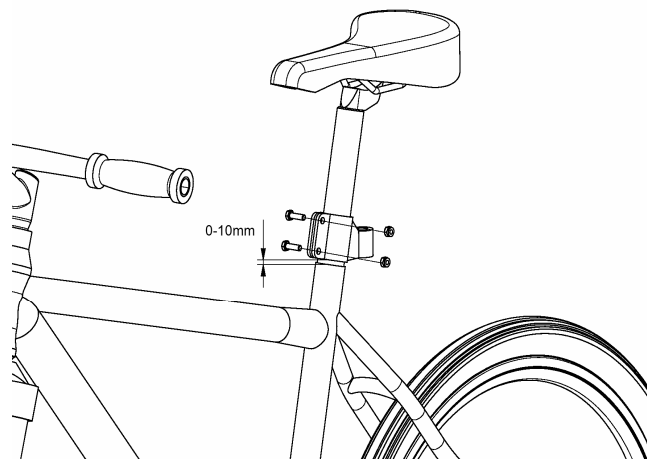

2. Upevněte sedlovku zpět do rámu kola. Nastavte výšku objímky závěsu na vzdálenost 0-10 mm od konce sedlové trubky. Objímku natočte směrem vzad. Dotáhněte šrouby objímky M6x20 (moment 15 Nm)

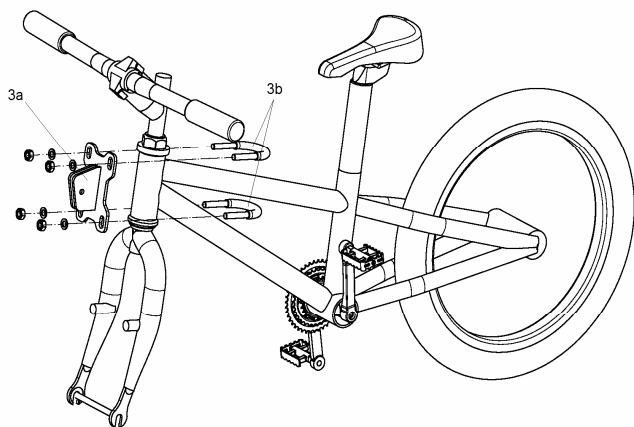

3. Demontujte přední kolo dětského kola. Nasadte na dětské kolo objímku hlavové trubky (3a) a upevněte ji třmenovými šrouby (3b). Objímku nastavte směrem vpřed a šrouby zlehka dotáhněte.

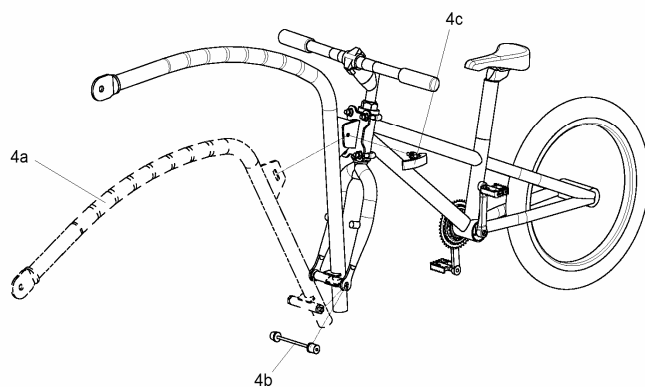

4. Nasadte tažnou tyč (4a) namísto středové osy předního kola a lehce dotáhněte rychloupínací šroub (4b), tak aby tyč samovolně nevypadla. Tyč otočte kolem přední osy tak, aby horní oko tyče zapadlo do objímky hlavové trubky. Polohu tyče zajistěte v objímce rychloupínacím šroubem (4c). Dotáhněte matice třmenových šroubů objímky. (Při dotažení kontrolujte volné otáčení řídítek).

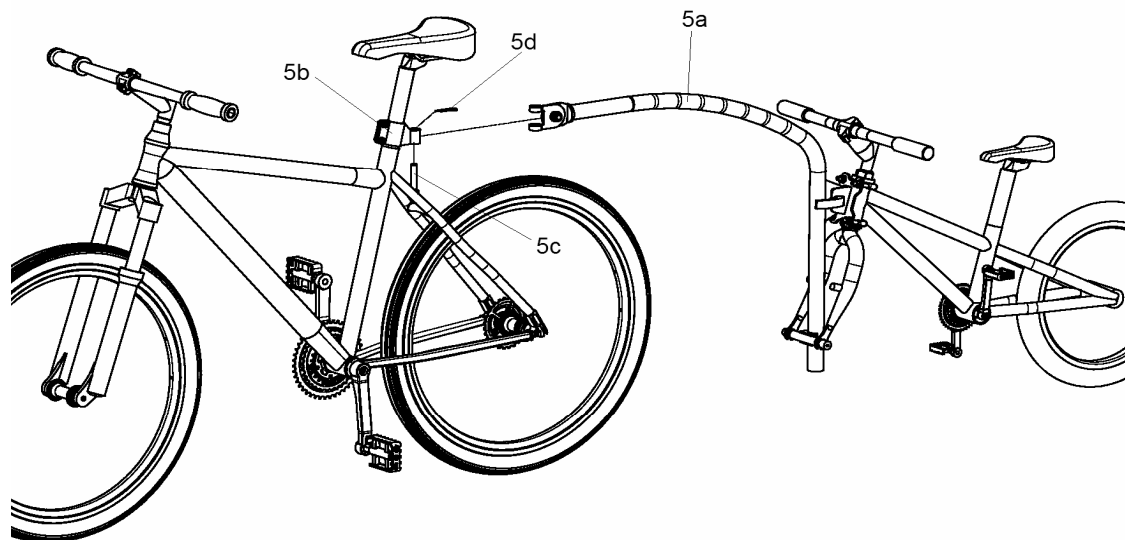

5. Připojte kolo s nasazenou tažnou tyčí (5a) k objímce závěsu (5b) a propojte je čepem/šroubem (5c). Čep zajistěte pružnou pojistkou (5d). Kolo je tímto připraveno k jízdě.